

# BARBECUE

BARBECUES - GARTENKAMINE - BARBECUES

## EN 1860

Tutte le parti in argilla vengono consegnate al grezzo. Per ottenere la finitura visibile nelle fotografie è necessario procedere ad intonacatura.  
All parts in clay are delivered unfinished and shall be painted on site.  
Alle Tonteile werden roh geliefert. Das auf den Photos abgebildete Verputzen muß auf Ort und Stelle durchgeführt werden.  
Toutes les pièces en argile sont livrés sans enduit. La finition devra être réalisée sur place.

Elementi in argilla espansa nobilitata, piano fuoco e basamento in refrattario, schienale del focolare in lamiera d'acciaio verniciata. Completo di braciere in ferro battuto e griglia in acciaio (dim. griglia cm. 68x32).

Reinforced expanded clay elements, hearth and basis in refractory elements, back panel of the fire chamber made of painted sheet-steel. It is supplied with a wrought iron wood basket and a steel grill (grill dimensions 68x32 cm).

Betonbindungselementen, Feuerboden und Sockel aus Schamotte, Rückwand des Feuerraums aus lackiertem Stahlblech. Zur Ausstattung gehören ein Holzkorb aus Eisen und ein Grillrost aus Stahl (Größe vom Grillrost 68x32 cm).

Éléments en argile expansée renforcée, surface de chauffe et tablette en matériau réfractaire, arrière du foyer en tôle d'acier vernie. Équipé de brasier en fer forgé et grilloir en acier (dim. grilloir cm. 68x32).



### Barbecue 3300

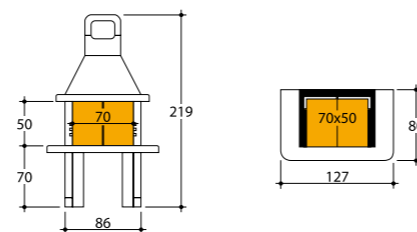

peso netto - net weight Nettogewicht - poids net	470 kg ca.
peso con imballo - weight with packaging Gewicht mit Verpackung - poids avec emballage	480 kg ca.
Bocca fuoco - fire opening Feuerfläche - ouverture foyer	70 cm.
misura - dimensions Abmessungen - dimensions	cm 127x80x219h



### Barbecue 3400

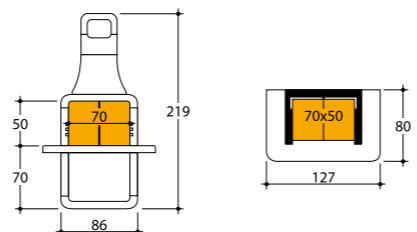

peso netto - net weight Nettogewicht - poids net	490 kg ca.
peso con imballo - weight with packaging Gewicht mit Verpackung - poids avec emballage	500 kg ca.
Bocca fuoco - fire opening Feuerfläche - ouverture foyer	70 cm.
misura - dimensions Abmessungen - dimensions	cm 127x80x219h

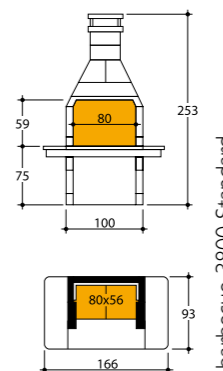
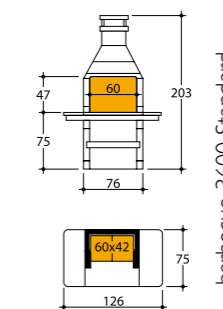

	3600 Standard	3800 Standard	4000 Standard
peso netto - net weight Nettogewicht - poids net	380 kg ca.	665 kg ca.	1085 kg ca.
peso con imballo - weight with packaging Gewicht mit Verpackung - poids avec emballage	390 kg ca.	680 kg ca.	1100 kg ca.
Bocca fuoco - fire opening Feuerfläche - ouverture foyer	760 cm.	80 cm.	100 cm.
misura - dimensions Abmessungen - dimensions	cm 126x75x203h	cm 166x93x253h	cm 208x108x273h

## Barbecue 3600/3800/4000 Standard

Composti da: elementi in argilla espansa nobilitata, piano fuoco e basamento in refrattario, schienale del focolare in lamiera d'acciaio verniciata, completo di braciere in ferro, griglia in acciaio e fermabraccia in acciaio verniciato. Tutte le parti in argilla vengono consegnate al grezzo. Per ottenere la finitura visibile in fotografia è necessario procedere ad intonacatura.

Unit made of reinforced expanded clay elements with hearth and basis in refractory elements. The back panel of the fire chamber is made of painted sheet-steel and it is supplied with a painted iron wood burning basket, a steel grill and a painted steel fender. All clay elements are delivered unfinished. In order to obtain the finish shown in the pictures, the fireplace needs to be plastered.

Die Gartenkamine bestehen aus Betonbindungselementen, Feuerboden und Sockel aus Schamotte, und Rückwand des Feuerraums aus lackiertem Stahlblech. Zur Ausstattung gehören ein Holzkorb aus Eisen, ein Grillrost aus Stahl und ein Glutschirm aus lackiertem Stahl. Alle Tonteile werden roh geliefert. Das auf das Photo abgebildete Verputzen muß an Ort und Stelle durchgeführt werden.

Il est composé de pièces en argile expansée renforcée, surface de chauffe et tablette en matériau réfractaire, arrière du foyer en tôle d'acier vernie. Équipé de brasier en fer, grilloir en acier et pare-bras en acier verni. Toutes les pièces en argile sont livrées sans enduit. La finition devra être réalisée sur place.

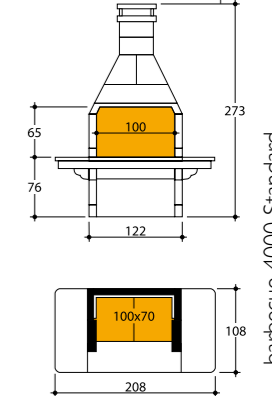

### Forno Grill 9500

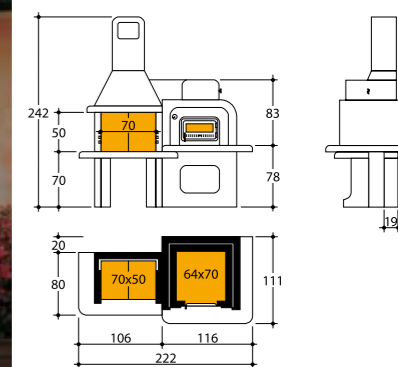

peso netto - net weight Nettogewicht - poids net	1300 kg ca.
peso con imballo - weight with packaging Gewicht mit Verpackung - poids avec emballage	1350 kg ca.
Bocca fuoco - fire opening Feuerfläche - ouverture foyer	70 cm.
misura - dimensions Abmessungen - dimensions	cm 222x111x242h

Forno composto da: elementi in refrattario, porta in lamiera d'acciaio verniciata con vetro ceramico, termometro, cappetta raccordo fumi in lamiera d'acciaio verniciata completa di registro, piano del basamento in refrattario, elementi di sopralzo e rivestimento in argilla espansa nobilitata da intonacare. Grill composto da: elementi in argilla espansa nobilitata, piano fuoco e basamento in refrattario, schienale del focolare in lamiera d'acciaio verniciata, completo di braciere in ferro, griglia in acciaio e fermabraccia in acciaio verniciato. Tutte le parti in argilla vengono consegnate al grezzo, per ottenere la finitura visibile in fotografia è necessario procedere ad intonacatura.

Unit composed of an oven and a grill unit. The oven is made of refractory elements with painted sheet-steel door, complete with heat resistant ceramic glass and thermometer, and painted steel flue system with damper. Its working surface is in refractory, and the basis and the cladding are composed of reinforced expanded clay to be finished on spot. The grill unit consists of reinforced expanded clay elements with hearth and basis in refractory elements. The back panel of the fire chamber is made of painted sheet-steel, and it is supplied with a painted iron wood burning basket, a steel grill and a painted steel fender. All clay elements are delivered unfinished. In order to obtain the finish shown in the pictures, the fireplace needs to be plastered.

Das Backfach besteht aus Schamotteelementen, Tür aus Stahlblech mit Glasscheibe, Thermometer, Haube für Rauchabgang aus lackiertem Stahlblech mit Drosselklappe, Oberfläche aus Schamotte, Sockel- und Verkleidungsteile aus Betonbindung, die an Ort und Stelle zu verputzen sind. Grillkamin besteht aus Betonbindungselementen, Feuerboden und Sockel aus Schamotte, Rückwand des Feuerraums aus lackiertem Stahlblech. Zur Ausstattung gehören ein Holzkorb aus Eisen, ein Grillrost aus Stahl und ein Glutschirm aus lackiertem Stahl. Alle Tonteile werden roh geliefert. Das auf das Photo abgebildete Verputzen muss an Ort und Stelle durchgeführt werden.

Four composé de pièces en matériau réfractaire, porte en tôle d'acier vernie avec vitre en vitrocéramique, thermomètre, petite hotte pour évacuation fumées en tôle d'acier vernie avec registre, tablette matériau réfractaire, pièces de surélévation au sol revêtement en argile expansée renforcée à enduire. Grill composé d'éléments en argile expansée renforcée, surface de chauffe et tablette en matériau réfractaire, arrière du foyer en tôle d'acier vernie. Équipé de brasier en fer, grilloir en acier et pare-bras en acier verni. Toutes les pièces en argile sont livrées sans enduit. La finition devra être réalisée sur place.